

G-column 取扱説明書

この度は、G-column をお買い上げいただき、誠にありがとうございました。

製品の性能を十分に発揮させ、かつ長期間安定してご使用いただくために、取扱説明書をよくお読みの上、正しくご使用ください。製品は厳密な性能チェックの後、出荷しております。カラムを落とす、ぶつけるなどの衝撃により形状の変形、性能を損なう場合があります。取り扱いには十分ご注意ください。

取扱説明書の事項に従わないで使用し破損及び劣化したもの、カラムの寿命に対する事項につきましては、保証の責は負いかねますのでご了承ください。

製品のお取替え及び返品は、製品到着後2週間以内に限り対応し、2週間以上経過した場合、良品受領とさせていただきます。

注意



取扱説明書について

- ・ 製品をお使いになる前に、本取扱説明書の内容をご理解の上で、使用方法を守ってご使用ください。
- ・ 取扱説明書は大切に保管してください。
- ・ ご使用に際し、ご不明な点がございましたら、お問い合わせください。
- ・ 改良のため、予告なく変更させていただくことがありますので、あらかじめご了承ください。
- ・ 取扱説明書の内容を無断で複製又は転写することは禁止しています。

Information

- ・ 2026年4月 スパナ付属の中止
リードキャピラリー仕様とワンタッチインサート仕様に同梱していた、スパナの付属をやめました。接続部分を増し締めする際は、今まで付属していたスパナを引き続きご使用ください。又は別売の6 mmスパナ(型式SS-1)をご購入ください。
- ・ 2025年6月 Test Reportの様式変更
検査機器変更に伴いTest Reportの様式を変更しました。品質及び性能に影響はございません。(2025年6月製造分から順次変更)
- ・ 2023年1月 ステンレス接続管の販売中止
ステンレス製接続管の代替品としてワンタッチインサートをご使用ください。
- ・ 2019年10月 出荷時の荷姿変更
G-column にリードキャピラリーを接続せずに出荷します。リードキャピラリー、接続部品は個別包装して箱の中に入っています。G-column の両端はシリコン栓で封をしていますが、材質の特性上、カラム内と外気を完全に遮断することはできません。定期的に酸素を含まないキャリアーガスでカラム内を置換することで、より長くG-column の性能を保つことができます。

1. ご使用前に

1.1 G-column の構成及び材質

G-column 本体(カラムホルダーに格納済み)

- ・ 材質: 耐熱ガラス
- ・ 内径: 1.2 mm
- ・ 長さ: 40 m, 20 m, 10 m

G-column 接続部

ステンレス製ジョイント(ジョイント本体、オシネ)

フェラル

- ・ 材質: グラファイト入りポリイミド(耐熱温度: 350°C)

リードキャピラリー

- ・ 材質: フューズドシリカキャピラリーチューブ、ポリイミド樹脂コーティング(耐熱温度: 350°C)、不活性化処理済

ガスクロマトグラフ接続部

ワンタッチインサート、ガラスインサート

- ・ 材質: 耐熱ガラス、不活性化処理済

1.2 梱包内容と各部名称

G-column がお手元に届きましたら、液相の種類、長さ、膜厚及び仕様の内容に誤りのないこと、カラムに破損などの異常がないこと、梱包されているものをご確認ください。

① カラム本体 (Cat.No.の末尾が 0) Cat. No. □□□□□ 0

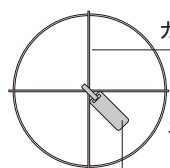

カラムホルダー

ネームプレート
(液相種類、製品番号)

梱包内容

- ・ 取扱説明書
- ・ テストレポート
- ・ カラムハンガー CF-1 (1本)

② リードキャピラリー仕様 (Cat.No.の末尾が 1, 4, 7)

G-column の両端にリードキャピラリーを接続するための部品が一式付属しています。

梱包内容

- ・ 取扱説明書
- ・ テストレポート
- ・ カラムハンガー CF-1 (1本)
- ・ リードキャピラリー、接続部品 (Cat.No.により異なります)

Cat. No. □□□□□ 1: リードキャピラリー RN-5 (35 cm, 2本)、ジョイント本体 JN-1 (2個)
オシネ ON-1 (2個) QN-2 (2個)、フェラル FB-1A (2個) EB-2A (2個)

Cat. No. □□□□□ 4: リードキャピラリー RN-6 (35 cm, 2本)、ジョイント本体 JN-1 (2個)
オシネ ON-1 (2個) QN-2 (2個)、フェラル FB-1A (2個) EB-2A (2個)

Cat. No. □□□□□ 7: リードキャピラリー RN-7 (35 cm, 2本)、ジョイント本体 JN-1 (2個)
オシネ ON-1 (2個) QN-3 (2個)、フェラル FB-1A (2個) EB-3A (2個)

③ ワンタッチインサート仕様 (Cat.No.の末尾が 2, 5, 8)

リードキャピラリー仕様にワンタッチインサートが付属しています。

梱包内容

- ・ 取扱説明書
- ・ テストレポート
- ・ カラムハンガー CF-1 (1本)
- ・ リードキャピラリー、接続部品 (Cat.No.により異なります)

Cat. No. □□□□□ 2: リードキャピラリー RN-5 (35 cm, 2本)、ジョイント本体 JN-1 (2個)
オシネ ON-1 (2個) QN-2 (2個)、フェラル FB-1A (2個) EB-2A (2個)
ワンタッチインサート GI-2 (1本) GI-3 (1本)

Cat. No. □□□□□ 5: リードキャピラリー RN-6 (35 cm, 2本)、ジョイント本体 JN-1 (2個)
オシネ ON-1 (2個) QN-2 (2個)、フェラル FB-1A (2個) EB-2A (2個)
ワンタッチインサート GI-2 (1本) GI-3 (1本)

Cat. No. □□□□□ 7: リードキャピラリー RN-7 (35 cm, 2本)、ジョイント本体 JN-1 (2個)
オシネ ON-1 (2個) QN-3 (2個)、フェラル FB-1A (2個) EB-3A (2個)
ワンタッチインサート GI-5 (1本) GI-6 (1本)

1.3 注意

- ・ G-column はガラス製です。取扱いにはご注意ください。
- ・ リードキャピラリーは柔軟性がありますが、無理に力を加えると折れる危険性があります。
- ・ 緩衝材に接続部品を引っ掛けないように箱から取り出してください。
- ・ 使用時には、緩衝材を必ず取り除いてください。

2. G-column とリードキャピラリーの接続

2.1 接続方法

G-column とリードキャピラリーの接続方法は以下のとおりです。リードキャピラリー接続用のオシネ、フェラルはリードキャピラリーの種類によって異なります。(“1.2 梱包内容と各部名称”をご覧ください)

- ① リードキャピラリーにオシネ、フェラルを通し、リードキャピラリーの先端を直角に整え、先端がジョイント本体(JN-1)の中央壁に接するように、手で接続します。

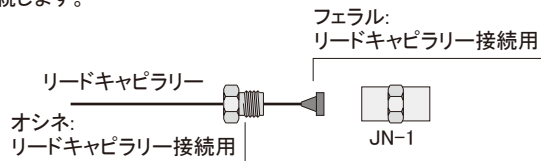

- ② リードキャピラリーを引っ張ったとき、抜けない程度にスパナ(6 mm)で増し締めします。



- ③ G-column 側にオシネ(ON-1)、フェラル(FB-1A)を通し、G-column の先端を直角に整え、先端がジョイント本体の中央の壁に接するように、②のジョイント本体を手で接続します。

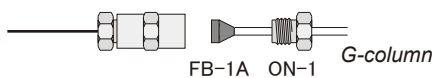

- ④ G-column とジョイント本体を持って、ジョイント部分が回らない程度にスパナ(6 mm)で増し締めします。

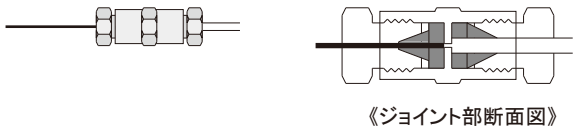

3. G-column とガスクロマトグラフの接続

接続方法は仕様により異なります。

3.1 ワンタッチインサート仕様

ワンタッチインサートはガスクロマトグラフ付属の袋ナットとフェラルなどでパックドカラムと同様に取り付けます。リードキャピラリーをワンタッチインサートに挿し込むだけで、リードキャピラリーのポリイミド樹脂の被膜がパッキンの役割をし、ワンタッチインサートの内壁と密着します。

3.2 キャピラリーカラム専用ガスクロマトグラフに接続する場合

リードキャピラリーをガスクロマトグラフ付属のキャピラリーカラム接続用フェラルと袋ナットで、キャピラリーカラムと同様に接続します。試料注入方式をスプリットレスにし、キャリアーガスの設定を10-20 mL/minにします。ガスクロマトグラフ付属のカラム接続用フェラルは以下を使用してください。

- ・ RN-5: 内径0.25 mmキャピラリーカラム接続用フェラル
- ・ RN-6: 内径0.32 mmキャピラリーカラム接続用フェラル
- ・ RN-7: 内径0.53 mmキャピラリーカラム接続用フェラル

2.2 注意

- ・ 接続部の絞め過ぎによるリードキャピラリー及びG-column の破損には十分注意してください。
- ・ リードキャピラリーを切断するには、市販のキャピラリーカッターを使用してください。
- ・ G-column を切断するには、市販のキャピラリーカッター・やすりで傷を入れ、ガラス管を切断する要領で切断してください。

https://www.cerij.or.jp/service/09_chromatography/G-column_setting_01.html



3.3 G-column の据え付け

G-column がオープンを中心になるよう、ガスクロマトグラフのオープンメッシュ部分にカラムハンガーを水平に取り付けます。カラムオープンの壁に触れないよう、ジョイント部に負荷がかからない位置に据え付けてください。

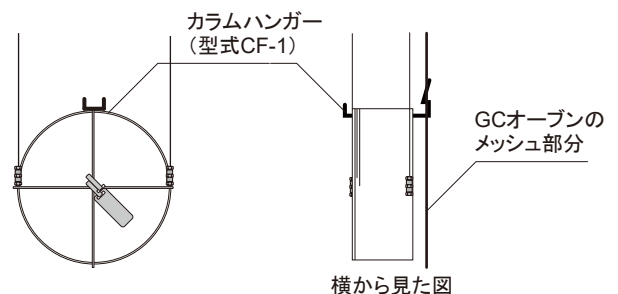

《ワンタッチインサート仕様》

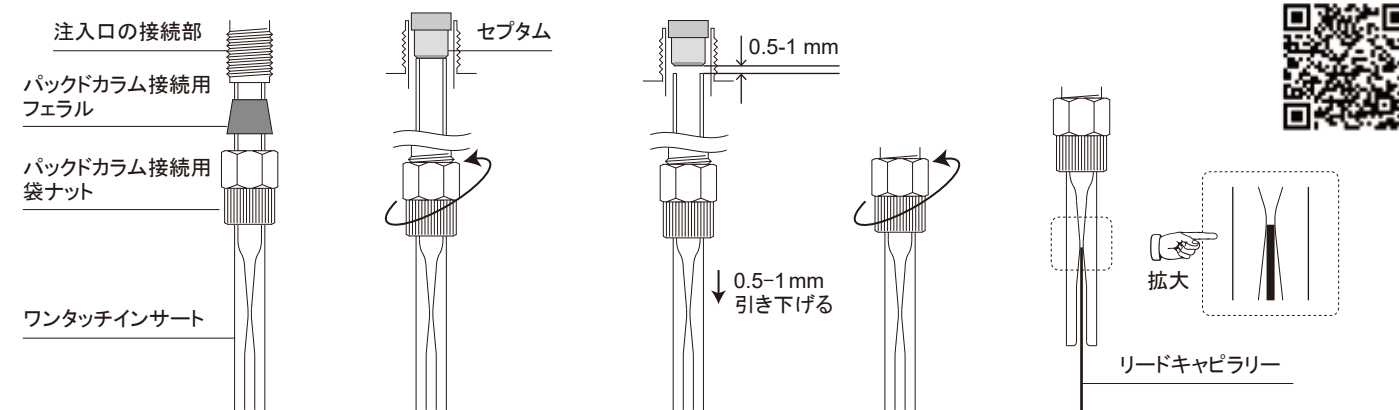

- ① 注入側のワンタッチインサートにガスクロマトグラフ付属のパックドカラム接続用袋ナットとフェラルを通し、カラムオープン側からGCの注入口へ挿し込みます。
- ② ワンタッチインサートの先が、セプタムに当たるまで挿し込み、袋ナットを仮締めします。
- ③ キャリヤーガスの流路を確保するために、ワンタッチインサートを0.5-1 mm 引き下げて、その位置で袋ナットを固定します。同様に検出器側を①から②の要領で取り付け、隙間を空けずに袋ナットを固定します。
- ④ G-column に接続しているリードキャピラリーをワンタッチインサートに挿し込みます。リードキャピラリーは、ワンタッチインサートの狭くなった部分で止まります。

・ 図は接続の一例です。パックドカラム接続用フェラルの代わりにO-リング等で接続する場合があります。

4. 分析

4.1 キャリヤーガス

キャリヤーガスには高純度ヘリウムの使用をお勧めします。酸素を含んだキャリヤーガスの使用は、液相劣化の原因となります。必ず酸素トラップなどで酸素を除去して使用してください。

4.2 注意事項

分析の前に、ガスクロマトグラフとの接続部、リードキャピラリーとG-columnのジョイント部に緩み及び詰まりがないことを必ず確認してください。以下のことは液相劣化を起こしますので絶対にしないでください。

- ・ カラム内のキャリヤーガスとの置換が不十分なままの使用
- ・ キャリヤーガスがカラムに流れていない状態での使用
- ・ 最高使用温度以上のカラム温度での使用
- ・ 急激な温度変化
- ・ 酸素を含む試料の大量導入

4.3 コンディショニング

G-columnはコンディショニングして出荷されますが、カラムの性能を発揮させ、再現性の良い分析結果を得るためには、分析前のコンディショニングを行ってください。コンディショニングの方法は以下を参考にしてください。

- ① ガスクロマトグラフとの接続部、リードキャピラリーとG-columnのジョイント部に緩み及び詰まりがないことを確認します。
- ② 注入側側のリードキャピラリーを取り付けます。このとき出口側のリードキャピラリーは検出器から外しておきます。
- ③ キャリヤーガスを流し、出口側からガスが出ていることを確認します。
- ④ 室温の状態ではキャリヤーガスを10-20 mL/minで20-30分間流し、カラム内をキャリヤーガスで置換します。
- ⑤ 初期温度を40°Cに設定し、15分間安定させた後、分析温度に対し+20-30°C、又はカラムの最高使用温度まで5-10°C/minで昇温し、60分間程度放置します。
- ⑥ 温度を下げて、終了です。

高感度で微量分析をする場合にはコンディショニング時間を延ばすことによって良い結果が得られる場合があります。

《最高使用温度一覧》

G-column 種類	G-100	G-205	G-230	G-250	G-300	G-450	G-950
最高使用温度(°C)	280	310	300	300	220	230	200

・ G-100, G-205の膜厚5 μmの最高使用温度は250°Cです。

4.4 液相別注意事項

《G-300》

G-300はポリエチレングリコール(PEG)相当の液相をコーティングしています。劣化すると液相が茶色に変色し、最終的には液滴状になります。使用の際には以下のことについて注意してください。

- ・ 酸素を含まないキャリヤーガスを使用します。酸素が含まれる恐れのある場合は酸素トラップなどで酸素を除去します。
- ・ カラムを加温する前に室温でキャリヤーガスとの置換を十分行います。
- ・ カラムが十分に冷えてからキャリヤーガスを止めます。

《G-950》

G-950は高膜厚で吸着形のカラムのため、ベースラインが安定しにくいことがあります。このような場合は、コンディショニングの時間を延長することで改善します。

《G-100膜厚5 μm, G-205膜厚5 μm》

液相量が多いため、最高使用温度が他の膜厚より低くなります。ベースラインが安定しないときはコンディショニングの時間を延長することで改善します。

5. 保管

分析終了後はコンディショニングを行い、試料がカラム内に残留しないようにします。カラム内を完全にキャリヤーガスで置換し、温度を下げてからガスクロマトグラフから取り出します。

長期間使用しない場合は、保管状態での空気及び汚染物質の混入に注意してください。二週間以上使用しない場合は、リードキャピラリーの両端にセプタム又はシリコンゴムで栓をして保管してください。

- ・ G-columnの液相は化学結合型で安定ですが、空気及び汚染物質の混入、温度変化により、経時劣化が生じることがあります。
- ・ 長期間保管後に使用する場合は室温でのキャリヤーガス置換をしてから昇温してください。

6. 保守・トラブル対策

- ・ G-columnとリードキャピラリーの接続部は、分析時の温度変化により、緩みが生じる場合があります。また、絞め過ぎ及び長期間使用により、フェラが割れることがあります。定期的に分解し、必要に応じて部品を交換してください。
- ・ リードキャピラリーのポリイミド被膜は、熱により先端部分の剥離又は硬化が生じます。そのまま使用すると、キャリヤーガスが漏れる場合があります。再接続の際は、リードキャピラリーの先端を切断してください。ワンタッチインサート内にリードキャピラリーのポリイミド被膜が焼き付いて残ることがあります。付属のワイヤーで取り除いてください。
- ・ 試料による汚染の影響が生じたとき、G-column本体の注入側を1-2巻取り取ることで元の性能に戻る場合があります。汚染する恐れのある試料を分析する際は、ガードカラムの使用をお勧めします。
- ・ 接続部品の汚れは、ベースラインの不安定、ノイズの発生、カラムの汚染などの原因となります。汚れた場合、溶媒などで洗浄してください。
- ・ G-columnは化学結合により液相をコーティングしていますが、溶媒による洗浄はできません。

《トラブル例と確認事項》

現象	原因	確認事項
ピークが小さい ピークが出ない	キャリヤーガスの流れの詰まり	キャリヤーガス流路の確認(各接続部分の確認)
	部品への吸着物質の残留	部品の洗浄、部品の交換
	液相への吸着物質の残留	コンディショニング
ピーク面積及び保持時間に再現性がない	キャリヤーガスの流れの詰まり	キャリヤーガス流路の確認(各接続部分の確認)
	部品への吸着物質の残留	部品の洗浄、部品の交換
	液相への吸着物質の残留	コンディショニング
ピーク形状異常 テーリングが大きい	キャリヤーガスの流れの詰まり	キャリヤーガス流路の確認(各接続部分の確認)
	部品への吸着物質の残留	部品の洗浄、部品の交換
	液相への吸着物質の残留	コンディショニング
	カラム液相の劣化	カラムの交換
関係のないピークの検出	部品への吸着物質の残留	部品の洗浄、部品の交換
	液相への吸着物質の残留	コンディショニング
	セプタム、ゴムパッキン由来のゴーストピーク	耐熱性、ローブリードのものへ交換
	試料負荷量が大きい	適正負荷量の再調整(膜厚の検討、試料濃度の再調整)
ベースラインが安定しない	部品への吸着物質の残留	部品の洗浄、部品の交換
	液相への吸着物質の残留	コンディショニング
	高沸点試料の混入	コンディショニング
	コンディショニングの不足	コンディショニング時間延長
圧力の異常	カラム液相の劣化	カラムの交換
	キャリヤーガスの流れの詰まり	キャリヤーガス流路の確認(各接続部分の確認)

参考 Test reportについて

G-columnは全数検査により、カラムの分離能及び吸着性を一本一本確認しています。Test reportはそのカラムの初期性能を示したものです。カラム性能を再確認したいとき、ピーク形状を比較してみると劣化の度合いの目安になります。Test reportの理論段数(Naphthalene, G-950は*n*-Butane)は以下のように算出しています。

ただし、使用機器により誤差を生じる場合があります。

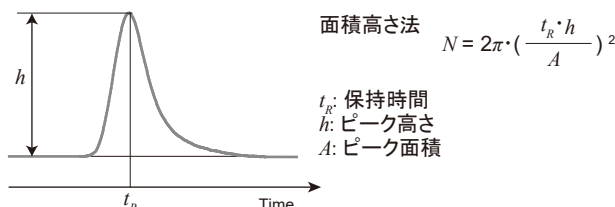

7. G-column を上手に使うために

7.1 キャリヤーガス(窒素とヘリウム)の選択

一般に、窒素中の試料の拡散定数はヘリウムのそれよりも小さく、ヘリウムの方が窒素を使用した場合より高い理論段数が得られます。高分離能を必要とする場合はヘリウムの使用をお勧めします。

7.2 流量の設定と測定

G-column は広範囲の流量設定が可能です。キャリヤーガスには、窒素を使うこともできますが、ヘリウムを用いることで、より広い流量範囲で高い分離能を得ることができます。

G-column の最適流量範囲は10-20 mL/minです。

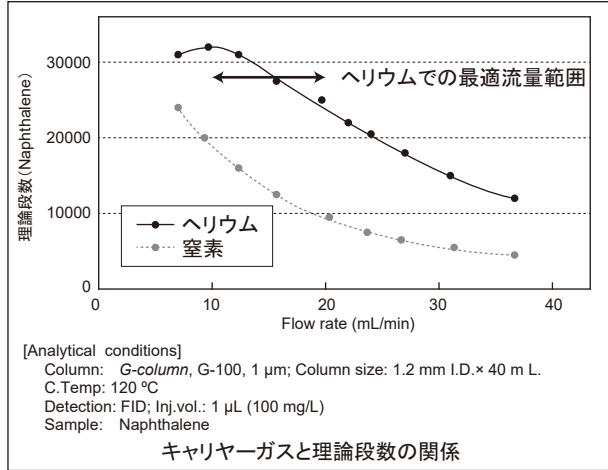

キャピラリー専用ガスクロマトグラフを用いる場合は、スプリット/スプリットレス注入口でスプリットレス分析、又はオンカラム注入口法で分析します。その際、キャリヤーガスの流量を10 mL/min以上に設定すると、試料はスムーズにカラム内に導入されます。

大口径の G-column は実際のキャリヤーガス流量がマスフローコントローラーのデジタル設定表示と異なる場合があります。再現性の良い分析結果を得るには実際の流量を算出することです。非分配成分の保持時間 t_0 を測定してキャリヤーガス流量 f を算出するには、

$$f = \pi (1/2 r)^2 \cdot L / t_0$$

r : カラム内径; L : カラム長さ

G-column, 40 mにおいて、

$$f = 45.2 / t_0$$

例えば、メタンの保持時間が2.26分のとき流速は20.0 mL/minとなります。なお、この算出法では、メタンを保持しないことが前提となります。メタンは沸点が低く、一般的な分析では保持しません。しかし高膜厚かつ分析温度が低い場合はメタンを保持するので、算出した値と実際の流量に誤差が生じます。

7.3 カラム温度

カラム温度は試料の沸点より低い温度に設定します。カラムの最高使用温度以下で試料成分が全て溶出すること、カラム内に試料が残留しないことが重要です。安定してカラムを長く使用するためには不必要な高温条件での分析は避けるべきです。

7.4 長さの選択

カラム長さが2倍になると、理論段数は約2倍になります。カラム長さが長いほど理論段数が高くなるので、試料の分離を最優先したい場合、長いカラムを選択します。G-column のカラム長さは最長40 mです。最初に40 mで分析し、分離が十分ならば、カラム長さを短くして、分析時間短縮をすることができます。

7.5 膜厚の選択

膜厚が厚くなるほど保持時間が大きくなります。低沸点物質の分析には、膜厚の厚いカラムを選択します。G-column では、G-100とG-205の膜厚5 μm及びG-950が適しています。反対に膜厚が薄くなるほど保持時間が短くなります。高沸点物質には、膜厚の薄いカラムを選択します。G-column では、0.1-0.5 μm(0.1 μmはG-205のみ)が適しています。

膜厚を厚くすることにより、試料負荷量が大きくなり、分析試料のオーバーロードを防ぐことができます。膜厚の薄いカラムは昇温分析時のベースラインのドリフトが低く、逆に膜厚の厚いカラムは高くなります。高感度分析にはより膜厚の薄いカラムが適しています。

7.6 注入量

試料負荷量は一般的に液相量に比例して大きくなります。極微量分析では目的成分のピーク面積を得るために大量の試料を注入する必要があります。このようとき注入口で気化した試料がカラム内に入るのに時間を要するためにピーク幅が広がり理論段数が低下します。G-column ではカラムへの試料導入をスムーズにするために内径0.53 mmのリードキャピラリーで使用することをお勧めします。

7.7 液相の選択

分析条件を変えても分離が困難な場合は、液相の種類を変えることで容易に分離できる場合があります。各成分の分離が十分得られる液相を選択することは、より良い分析をするために必要なことです。

G-column は無極性～強極性の液相を揃えています。また、低沸点化合物の分離には、吸着形(G-950)がお勧めです。

8. G-column ラインアップ

膜厚(μm)	0.1	0.5	1.0	2.0	3.0	5.0	25.0
長さ(m)	20 40	20 40	10 20 40	20 40	20 40	20 40	20 40
G-100		○ ○	○ ○ ○	○ ○	○ ○	○ ○	
G-205	○ ○	○ ○	○ ○ ○	○ ○		○ ○	
G-230		○ ○	○ ○	○ ○			
G-250		○ ○	○ ○				
G-300		○ ○	○ ○	○ ○			
G-450			○ ○				
G-950							○ ○

9. G-column 主要消耗品リスト

その他の消耗品及び詳細は、ホームページ、カタログをご覧ください。製品仕様は、2026年4月1日現在のものとなります。予告なく変更する場合がありますので、あらかじめご了承下さい。

製品	型式	仕様 ()内: 数量	Cat.No.	
リードキャピラリー	RN-5	内径0.25 mm(3 m, 1個)	450100	
	RN-6	内径0.32 mm(3 m, 1個)	450200	
	RN-7	内径0.53 mm(3 m, 1個)	450300	
ジョイント本体	JN-1	ジョイント本体(2個)	420100	
	ON-1	G-column 接続用(2個)	420200	
オシネ	ON-2	RN-5, RN-6接続用(2個)	420300	
	ON-3	RN-7接続用(2個)	420400	
	フェェル	FB-1A G-column 接続用(5個)	430101	
フェェル	FB-2A	RN-5, RN-6接続用(5個)	430201	
	FB-3A	RN-7接続用(5個)	430301	
	ワンタッチインサート*	GI-2	注入口側 RN-5, RN-6接続用(2本)	440100
GI-3		検出器側 RN-5, RN-6接続用(2本)	440200	
GI-5		注入口側 RN-5, RN-6, RN-7接続用(2本)	440300	
GI-6		検出器側 RN-5, RN-6, RN-7接続用(2本)	440400	
ガラスインサート*		SN-1	検出器側(2本)	440900
		SN-2	注入口側 島津製作所GC以外(2本)	440700
	SN-2A	注入口側 島津製作所GC専用(2本)	440800	
スパナ	SS-1	6 mm スパナ(2本)	470100	

* 使用するGCのメーカー・型式の指定が必要です。

ガードカラム

製品	型式	仕様 ()内: 数量	Cat.No.
ガードカラム	PG100	G-100用(2 m, 4個)	401001
	PG205	G-205用(2 m, 4個)	402051
	PG230	G-230用(2 m, 4個)	402301
	PG250	G-250用(2 m, 4個)	402501
	PG300	G-300用(2 m, 4個)	403001
	PG450	G-450用(2 m, 4個)	404501
	PG950	G-950用(2 m, 4個)	409501

・ ガードカラムの膜厚は1 μm(G-950 は25 μm)です。

【お問合せ先】

CERI 一般財団法人 化学物質評価研究機構
Chemicals Evaluation and Research Institute, Japan

<https://www.cerij.or.jp>

東京事業所 クロマト技術部
e-mail chromato@ceri.jp

TEL 0480-37-2601 FAX 0480-37-2521
〒345-0043 埼玉県北葛飾郡杉戸町下高野1600番地